

「マリーを狙っている!?…なぜ!?!」

24世紀初頭、突如として姿を現した私設武装組織「ソレスタルビーイング」。彼らはガンダムによる戦争根絶を掲げ武力介入を開始、一時は組織壊滅の危機を迎えながらも、争いの絶えなかった世界を急変させた。地球連邦政府の成立。その後の独立治安維持部隊アロウズの専横による戦争状態を経て、武力に頼らない社会を選択するに至った人類だったが、西暦2314年、再び危機が訪れる。130年前に廃船となっていた生体反応の無い木星探査船が地球圏に接近してきた。それは、人類の存亡をかけた戦いの始まりを告げる船だった…戦いの中、人類の水先案内人たる革新者（イノベーター）へと進化したソレスタルビーイングのガンダムマスター、刹那・F・セイエイ。彼は、新たな危機の中で、自らの進化の本当の意味と直面する。果たして、イオリア計画の最終段階とは。そして、「来るべき対話」とは一体何なのか—



●写真はイメージです。

GN-011 GUNDAM HARUTE

FLASH BACK HG GUNDAM OO SERIES

—集めよう!! HGガンダムOOシリーズ—

ガンダムマスター「アレルヤ・ハプティズム」と超兵「ソーマ・ピーリス」が搭乗したMSを紹介。可変機構などハルルトへと繋がる開発系譜をHGシリーズで確かめてみよう!!



HG GUNDAM OO

機動戦士 GUNDAM OO MOBILE SUIT GUNDAM



様々な素材を使用した 1stシーズン登場機!!

04

GUNDAM KYRIOS
HG ガンダムキュリオス（発売中）

- 機体のレンズ部は、クリアパーツとシールで再現。
- ヒジのケーブルは軟質素材で再現。
- 飛行形態への変形を再現。



変形時の安定性や、精密感を高めた 2ndシーズン登場機!!

28

ARIOS GUNDAM
HG アリオスガンダム（発売中）

- 機体各部のフレキシブルな可動により、飛行形態へのスムーズな変形を実現。
- 各部のロック機構で、飛行形態のフォルムを保持。



人革連の量産機ティエレンを超兵用にカスタマイズした専用機!!

08

TIEREN TAOZI
HG ティエレンタオズ（発売中）

- 独特な形状の頭部ディテールを再現。モノアイは可動式。
- 両肩の装甲部はフレキシブルに可動。



劇中同様、アリオスガンダムとの運動性を盛り込んだ支援機!!

29

GN ARCHER
HG GNアーチャー（発売中）

- 機体各部のフレキシブルな可動により、飛行形態に差し替え無しで変形。
- 付属の接続パーツでアリオスガンダムと合体。

COLOR GUIDE

- よりリアルに仕上げたい方は、右の基本色をご覧ください。
- 塗装には、より安全な「水性塗料」のご使用をおすすめします。
- ※カラー配合値は参考値であり、写真とカラーガイドの色は異なる場合があります。

本体等ホワイト部 ホワイト(100%) +ネービーブルー(少量)	本体等オレンジ部 ホワイト(40%) +オレンジ(35%) +イエロー(25%)	本体等レッド部 モンザレッド(100%)	アンテナ等イエロー部 イエロー(60%) +ホワイト(30%) +オレンジ(10%)
関節等グレー部 ニュートラルグレー(90%) +ブラック(10%)	本体等タークグレー部 ミッドナイトブルー(90%) +ホワイト(10%)	本体等ライトグレー部 ニュートラルグレー(90%) +ホワイト(10%)	目等ライトグリーン部 ホワイト(90%) +デイトナグリーン(10%) +スカイブルー(少量)
レンズ部等タークグリーン部 ネービーブルー(80%) +デイトナグリーン(20%)	パイパークリアパープル部 クリアブルー(80%) +クリアレッド(10%) +クリア(10%)	背部センサークリアレッド部 クリアレッド(50%) +クリア(50%)	武器クリアグリーン部 クリアグリーン(70%) +クリア(30%)



HG GUNDAM OO
1/144 SCALE MODEL HG GUNDAM OO-68
ガンダムハルルト

FRONT REAR
FLIGHT POSITION FRONT FLIGHT POSITION REAR

PILOT
アレルヤ・ハプティズム
ALLELUJAH HAPTIISM

PILOT
ソーマ・ピーリス
SOMA PERIES

アジア圏を中心に存在していた人類革新連盟によって、肉体改造を受け、戦闘に適した能力を付加された「超兵」のひとり。改造の結果、彼の中には第二人格であるハレルヤが生まれている。二重人格化のため、超兵として失敗作だと思われていたが、実は反射と思考の融合を果たした者であり、高い戦闘能力を有している。一緒に行動を共にしているソーマ・ピーリス（マリー・パーファシー）は、同じく超兵であり、敵対することもあったが、現在では幼い頃に会い彼に生きる意味を教えた存在であることが明らかとなっている。二人は、戦いを避け多くの人を殺めたことを悔い、巡礼の旅を続けていた。しかし、再び自分たちが必要とされていることを知り、ソレスタルビーイングと合流する。

人類革新連盟「超人機関技術研究所」が開発した「超兵1号」。改造手術により高い戦闘能力を有している。地球連邦のパイロットとして活動していたが、実はソレスタルビーイングのアレルヤ・ハプティズムとは幼い頃に会っており、互いにささえ合う大切な存在であった。大戦終了後は、軍から身を引き、アレルヤと行動を共にしながら、世界各地を巡礼する旅を続けていた。

ガンダムキュリオス、アリオスガンダムに続いて開発された飛行形態への変形機能を持つガンダム。開発の基本コンセプトは、アレルヤ（そして彼の中のハレルヤ）と、ピーリスの専用機であり、コックピットはガンダムでは初の複座式となっている。本機の開発にはイノベーターを名乗るイノベイドとの決戦に投入されたアリオス+GNアーチャーの運用データが活かされている。GNミサイルコンテナなど、これまでの機体ではオプションだった装備がノーマル時から標準装備されるようになり、戦闘力は飛躍的に高まっている。その上、本機には、さらなるオプションの追加が可能なポテンシャルも残されている。戦闘では、高速移動能力と多数の敵を同時に相手にできる武装を活かし、開始直後には敵の中心部まで斬り込んで攪乱、後から来る仲間のガンダムが戦いやすい状況をつくりだす。

警告 (けいこく)

保護者の方へ 必ずお読みください。

- 小部品があります。誤飲・窒息の危険がありますので、3才未満のお子様には絶対に与えないでください。

注意 (ちゅうい)

- 縁部が鋭い箇所がありますので、注意してください。
- 先端が尖っている箇所がありますので、注意してください。
- 部品はきれいに切り取り、切り取ったあとのクズは捨ててください。
- 袋を頭からかぶったり、顔を覆ったりしないでください。窒息する恐れがあります。

《組み立てる時の注意》

- 組み立てる前に説明書をよく読みましょう。
- 部品は番号を確かめ、ニッパーなどできれいに切り取りましょう。
- 塗装にはより安全な「水性塗料」のご使用をおすすめします。

・線角をずらすところ	・シールの番号	・デカールの番号	・反対側に取り付けるパーツ	・両側に同じパーツを取り付ける	・向きに注意して取り付ける	・ビスの締めすぎに注意
・切り取る場所	・部品を数値の個数作ります	・先に組み立てます	・後に組み立てます	・数値に合わせて回転させます	・どちらかを選んで取り付ける	・反対側も同じように動かしませ

パーツリスト

A1パーツ (スチロール樹脂: PS)	B1パーツ (スチロール樹脂: PS)	B2パーツ (スチロール樹脂: PS)	C1パーツ (スチロール樹脂: PS)
D1パーツ (スチロール樹脂: PS)	D2パーツ (スチロール樹脂: PS)	Eパーツ (スチロール樹脂: PS)	C2パーツ (スチロール樹脂: PS)
			<PC-001A> (ポリエチレン: PE)

※クリアパーツの中には、製造工程上気泡が入っているものがありますがご了承ください。

●シール……1

1 **(1)** E7 PC3 PC13 PC3 B120 C112

1 **(2)** A10 PC12 B120 C112

(向きに注意) A9 C18 A8 (上から見た図) (向きに注意)

1 **(3)** D118 PC9 PC6 C111

1 **(2)** B122 B121

2 **(1)** (先に貼るシール) A2 B123 ※切り取らないように注意してください。 B127 A10 (向きに注意)

2 **(2)** A6 A7

3 **(1)** PC1 D110 (D211) B16 (B26)

3 **(2)** (B27) B17 PC1 C12 (C22)

3 **(3)** PC11 (先に貼るシール) D110 (D210) D16 (D26) A14 ※きれいに切り取ります。 (向きに注意)

3 **(4)** (後に組む) PC6 B110 PC10 D11 (下から見た図)

3 **(5)** D12 (向きに注意) B19 (向きに注意) B112 E2 B125 D122

4 **(1)** (後に組む) B210 PC10 B211 (下から見た図) D21 D21 E2 B212

4 **(2)** D22 (向きに注意) B29 (向きに注意) B126 D123

5

2 で作った 頭部

1 で作った ボディ

3 で作った 右腕

4 で作った 左腕

6

(C25) C16

PC8

D13・D14 (D23・D24)

(B21) B11

C13 (C23)

2個作る

6

(2)

B16 (B25)

A6 (向きに注意)

B12 (B22)

シール

2個作る

上から見た図

6

(3)

PC1

D129

D16

D17

向きをかえます。

向きをかえます。

PC16

D14

向きをかえます。

8

(1)

D125

D126

D120

PC1

D127

PC1

※シールは先に貼ります。

向きに注意

シール

A15

D124

PC2

8

(2)

D213

B17

A1

D118

8 (1)

C114

B114

PC9

B116

B115

B113

C113

PC9

9

8 で作った 腰部

6 で作った 右脚

7 で作った 左脚

6

(4)

B14

B13

C14

PC1

D112

外側

内側

前に

後に組む

6

(5)

E10

B110

PC11

E6

6 (4)

後に組む

先に組む

6

(2)

6 (1)

10

5

B12

9

X

11

(1)

E4

PC7

PC14

PC7

PC13

PC7

PC14

PC12

PC7

PC13

PC12

E9

11

(2)

E3

E8

A18

C10

C19

※穴をふさがないようにシールを貼ってください。

7

(1)

D130

PC1

PC11

向きをかえます。

後に組む

D27

D26

向きをかえます。

PC15

D214

7

(2)

(1)

B23

C24

PC1

D212

外側

内側

前に

後に組む

7

(1)

B110

E11

E6

PC11

6 (2)

後に組む

先に組む

6 (1)

11

(3)

B18

B28

PC14

D123

D119

D121

D124

11
<4>

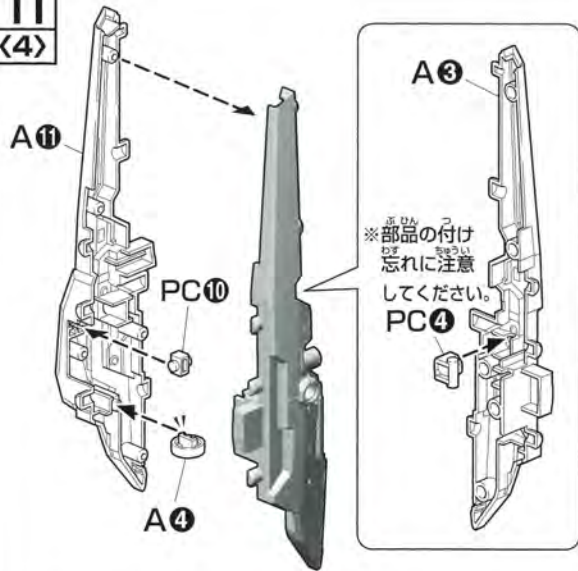

11
<5>

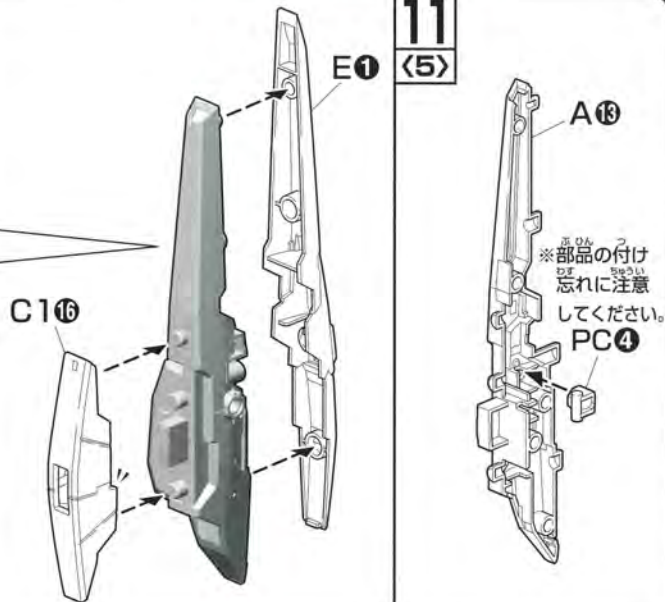

11
<6>

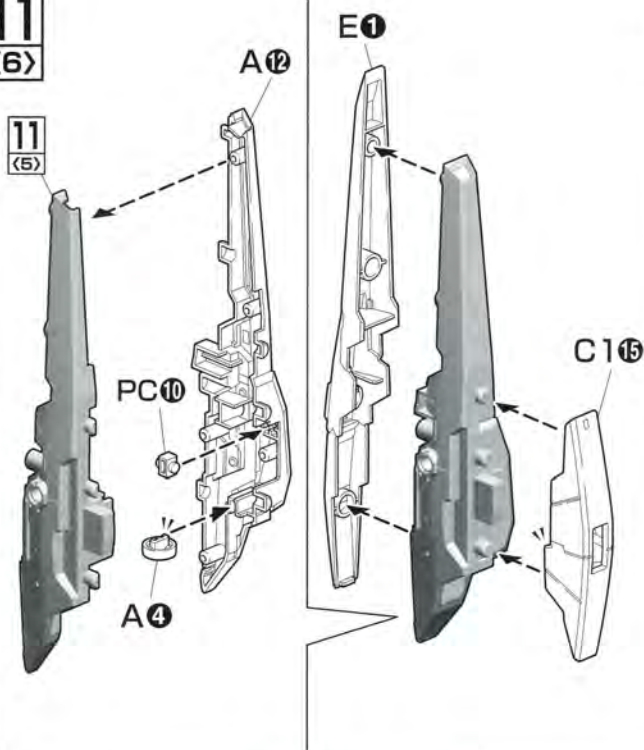

11
<7>

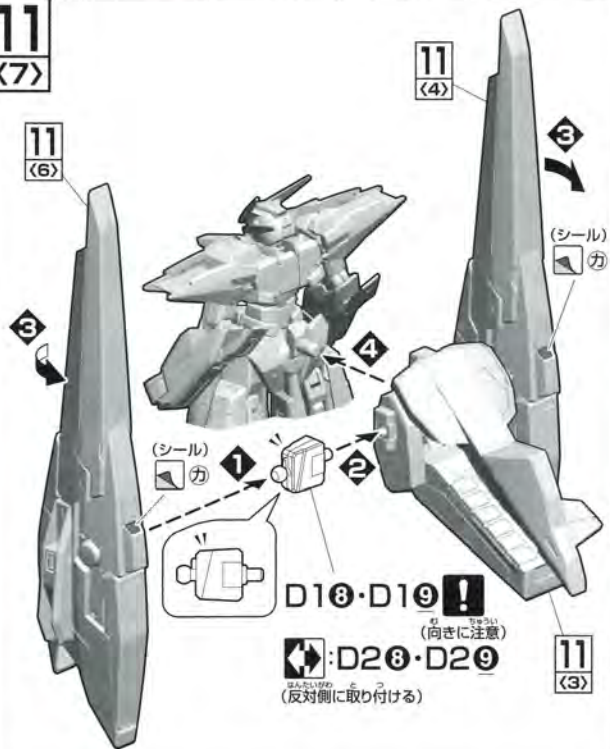

12



※バンダイプラモデルアクションベース1
(別売り)BA3-B11(差し込み用)を
使用してディスプレイできます。

13

<1>
x2
2個作る

(D215)D116
※切り取らないように
注意してください。

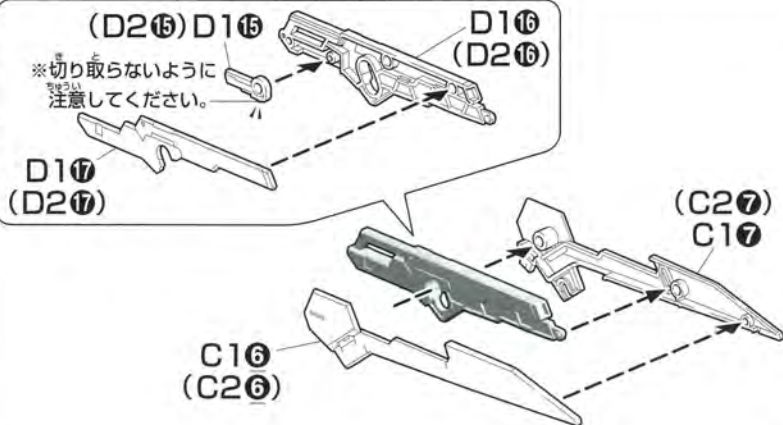

HARUTE

GN-011 GUNDAM HARUTE

The Celestial Beings, a private military organization which suddenly appeared in the early twenty-fourth century. They first introduced martial force by taking advantage of the overwhelming military capacity of Gundam, transforming a world of endless strife while temporarily overcoming crises threatening to destroy their organization. As a result, humanity, which had chosen to live in a society independent of military force, faced a second crisis in the year 2314. Once again a major crisis faced a world which had sought everlasting peace. Setsuna F. Seiei, a Gundam Meister, and one of the Celestial Beings who had evolved to become an innovator guiding humanity through past battles, strives to reach its sources through new Gundam. And finally it will clarify all details of Aeslia's plan, which sought to transform humanity into innovators.

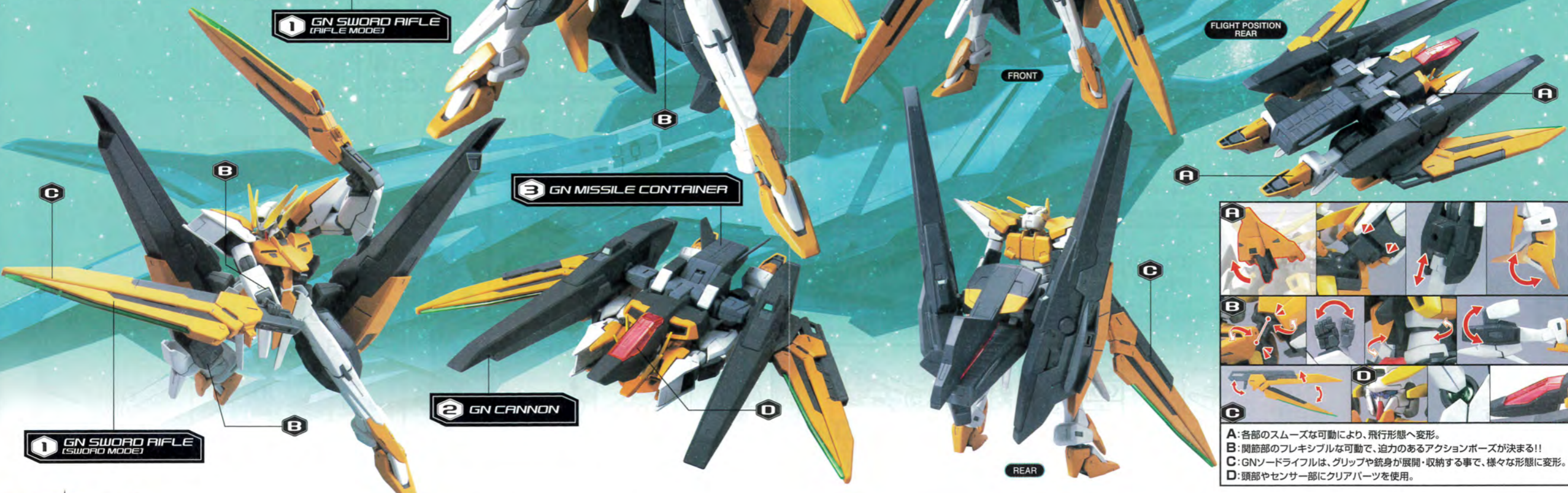

1 GN SWORD RIFLE (RIFLE MODE)

3 GN MISSILE CONTAINER

2 GN CANNON

FLIGHT POSITION FRONT

FLIGHT POSITION REAR

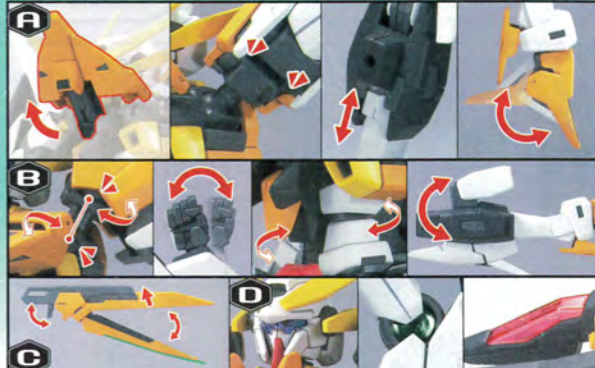

A: 各部のスムーズな可動により、飛行形態へ変形。
 B: 関節部のフレキシブルな可動で、迫力のあるアクションポーズが決まる!!
 C: GNソードライフルは、グリップや銃身が展開・収納する事で、様々な形態に変形。
 D: 頭部やセンサー部にクリアパーツを使用。



ガンダムハルード

型式番号:GN-011/頭頂高:19.0m/総重量:77.1t
 武装:GNソードライフル/GNキャノン
 GNシザービット/GNミサイルコンテナ

1 GNソードライフル

ライフルとしての機能に、GNソードとしての機能をプラスした本機の主兵器。先端部はクローとして展開し、敵を挟み切ることも出来る。本兵器の開発には、GNR-010/XN ザンライザーの開発データが活かされている。飛行形態時にはカナード翼として機体左右にマウントされ、高い機動性をもたらす。



2 GNキャノン

サイドコンテナの先端に内蔵された遠距離射撃兵器。飛行形態での主力武装であり、高速で移動しながら進行方向の敵を焼き払う。大量にGN粒子を消費してしまうものの、その威力は絶大であり一般的なシールドでは防ぐことが出来ないほどである。



3 GNミサイルコンテナ

腰の後ろにマウントされる。キュリオスから引き継いだもので、本機では標準装備となった。12個のハッチから一度に大量のGNミサイルを発射する。精密射撃には向かないが、弾幕として使用したり、多数の敵を相手にする場合などに有効。命中すると粒子を吹き出し、ターゲットの内部から破壊する。



GNシザービット

サイドコンテナに内蔵された新開発の遠隔操作兵器。先端が二股に展開し、敵を挟み切る。ビットに格闘戦能力を持たせたことで、これまでにない戦闘システムを確立している。特にミサイルなど単純追尾兵器では対応できないレベルの敵が同時に多数現れた時に有効。

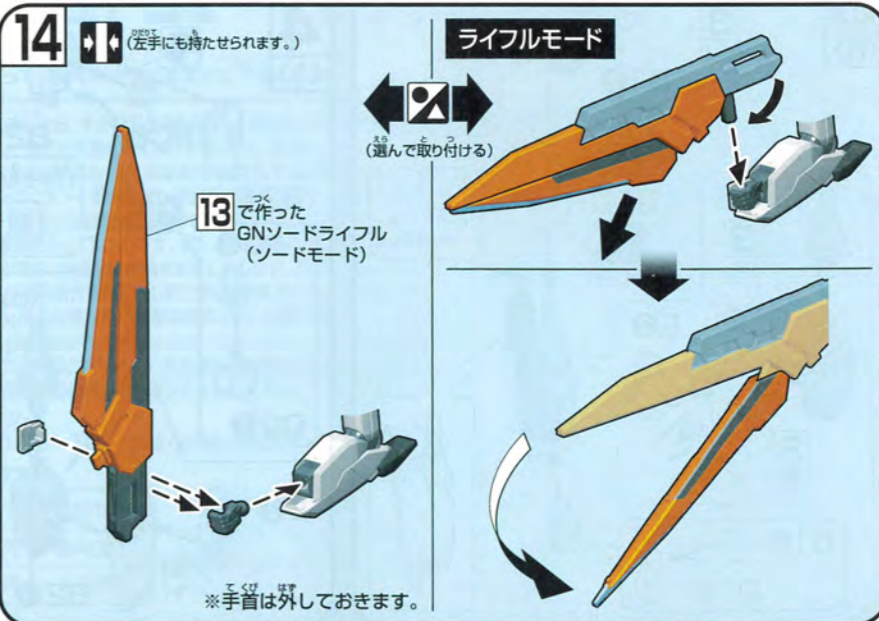
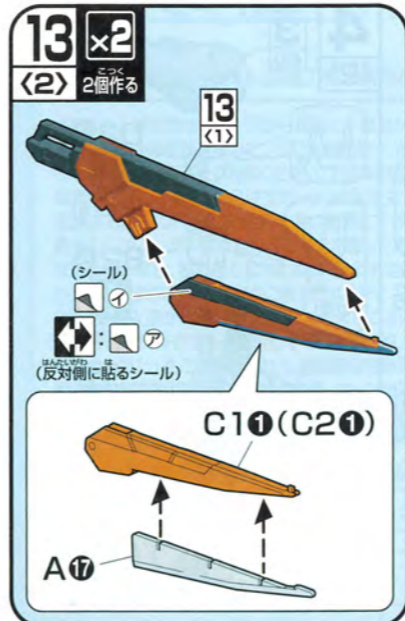

1 ひこう機への変形

※GNソードライフルは外しておきます。

※頭部を上げます。



※引き出します。

※図の位置にします。



※両肩を上げます。



※ヒジカバーをこの位置にします。



※図のように90°(90°回す)回します。

2



(両側動かす)



※つま先をこの位置にします。



※ヒザをスライドさせます。

3



(両側動かす)



4

※GNソードライフルはソードモードにしておきます。

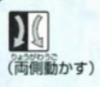

(両側動かす)

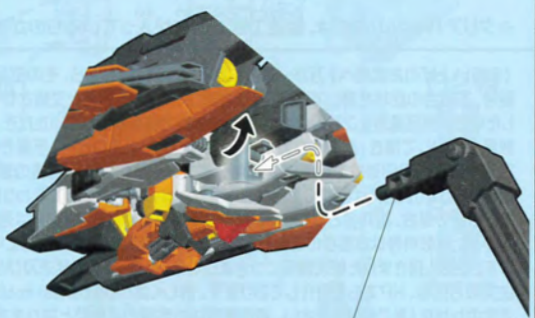

※バンダイプラモデルアクションベース1 (別売り) BA3-B1⑩(差し込み用)を使用してディスプレイできます。