

隠し腕

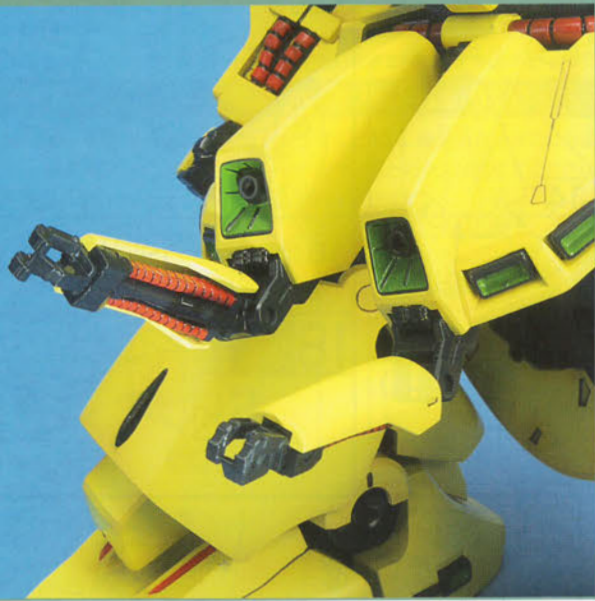

ビーム・ライフル



ビーム・ソード



リアビュー



PMX-003 'THE-0'

JUPITORIS PROTOTYPE MOBILE SUIT

© 創通・サンライズ

MODEL NUMBER : PMX-003
TOTAL HEIGHT : 28.4m
WEIGHT : 57.3t
TOTAL WEIGHT : 86.3t
GENERATOR OUTPUT : 1840kw
MATERIAL : GUNDALIUM ALLOY
ARMAMENTS : BEAM RIFLE
BEAM SWORD



COLOR GUIDE

*よりリアルに仕上げたい場合は、下の基本色をご覧ください。
*塗装には、より安全な「水性塗料」のご使用をおすすめします。
●このキットを、よりリアルに塗装したい方は、(株)GSIクレオスより発売のガンダムカラー(HG「ジ・オ」用、その他カラーセット)をお使いください。

- 本体等：
 - ホワイト (50%)
 - ＋スカイ (30%)
 - ＋イエロー (20%)
 - *または、ガンダムカラーイエロー4
- 内部メカ、関節等：
 - ミッドナイトブルー (70%)
 - ＋コバルトブルー (30%)
 - *または、ガンダムカラーグレー5
- モノアイ：
 - 蛍光ピンク (100%)
- 動力パイプ等：
 - レッド (100%)
- スラスター内部：
 - ディートナグリーン (100%)
 - *または、ガンダムカラーグリーン14

1/144 SCALE

HG

UNIVERSALCENTURY

BANDAI 2002 MADE IN JAPAN

*写真の完成品は、塗装してあります。

0114213

BANDAI

PMX-003 "THE-O"

ジ・オ (THE-O) は、「木星帰りの男」パプテマス・シロッコが設計、開発したハンドメイドのMS (モビルスーツ) である。"PMX" は木星へ往還する巨大なヘリウム3採掘艦 "ジュピトリス" において開発、建造されたMS群 (P=パプティマス製、M=MS/MA、X=試作機の意) を指す。ジ・オはPMX-000 メッサラ、PMX-001 パラス・アテネ、PMX-002 ポリノーク・サマーンに続く4機目の機体で、シロッコ自身が自らの専用機として開発したMSである。ガンダリウム合金の塊とも言える装甲を備え、その配置や構成は過去に例を見ないものであり、特に脚部構造は既存の機体とは全く異なる構造を持っている。腰部前面装甲には近接戦闘および格闘、白兵戦

に対応した"隠し腕"を装備しており、装甲そのものも独立した可動肢として機能している。背部の巨大なバーニアスラスタに加え、あらゆるベクトルに対応する50基に及ぶスラスタを機体各所に配置しているため、その巨体に似合わぬ機動性と加速性を併せ持つ。また、簡易サイコミュとしての機能を持つバイオ・センサーを搭載しており、機体のレスポンスは同時期の機体と比較しても圧倒的に高く、優れた運動性と敏捷性を機体に与えている。パイロットのシロッコはNT (ニュータイプ) 能力を任意に発動していたらしく、ジ・オとのインターフェイスには、身体的な"操作"以外にもサイコミュ的な"感応波"による脳波コントロール、あるいは確信的に"思惟"を用いていたと見られる。それはNT能力を持たないものにも"プレッシャー"を与え、交戦以前に"気圧されて"しまうパイロットも多かったようだ。



バックパック

MA (モビルアーマー) さえ超えるレベルの推力を機体にもたらす複合バーニアスラスタユニット。バーニアスタビライザーは、主に緊急時にのみ用いられるリバース噴射用のバーニアであり、トータルウェイトのカウンターベクターとして機能させるため作用点が質量中心から高く設定されているだけで、AMBAC装備としてはほとんど機能していない。



隠し腕

通常時は腰部フロントアーマーに折り畳まれていた可動肢で、近接戦闘時の奇襲などに非常に有効である。補助的なニヒュレーターとして装備する機体もあり、銃火器の射出や榴弾の投擲なども可能であると思われる。ジ・オのものはMSレベルで標準的なエネルギー供給が可能で、ビーム・ソードのドライブも可能である。

SPEC

型式番号: PMX-003
全高: 28.4m
本体重量: 57.3t
全備重量: 86.3t
ジェネレーター出力: 1840kw
装甲材質: ガンダリウム合金
武装: ビーム・ライフル
ビーム・ソード

ビーム・ライフル

ジ・オの専用武装。シロッコ自身によって開発されており、他の機体での運用は不可能。2.6Mw (メガワット) の出力を誇り、メガ・ランチャーに匹敵するビームを連射することが可能。グリップの下部に装着されるエネルギーバックも独自の規格に基づいているため互換性はほぼ皆無である。



ヘッドユニット



ビーム・ソード

ジ・オがサイドアーマーに2基ずつ装備する斬撃用武装。"隠し腕"での運用も可能。一定方向にパイアスのかかった形状のビーム刃を発生させるため"サーベル"ではなく"ソード"と呼ばれる。ベースのエミッターは汎用品であるため出力は0.39Mwと標準的だが、シロッコが独自に開発したデバイスや部材によってチューンされている。



PMX-003 ジョ・オ (THE-O)

PMX-003 ジョ・オは、TVシリーズ「機動戦士Ζガンダム」に登場したMSである。U.C.0087年4月29日、木星エネルギー輸送艦「ジュピトリス」が帰還した。おろしめ地球圏は「グリプス戦争」の渦中にあった。ジュピトリスのキャプテンであるパプテマス・シロッコは、ティターンズへの恭順を表明し、血判状をもってティターンズの総帥ジャミトフ・ハイマンに忠誠を誓って見せた。ティターンズに入り込んだシロッコは、それを利用して自らの野望を果たすための行動を開始する。翌0088年1月25日、ゼダンの門を破壊されたジャミトフは、アクシズとの共闘のためハマーンと交渉を持つも決裂。ジ・オを駆ってジャミトフに帯同していたシロッコは、混乱に乗じてジャミトフを射殺。それをハマーンに殺されたと偽り、弔い合戦と称してハマーンのキュベレイと交戦のち脱出。以後、シロッコはティターンズを掌握する。同年2月22日、混迷を極めていたエウゴ、ティターンズ、アクシズによる三つ巴の戦局は、エウゴのコロニーレーザー斉射によって打開し、ティターンズ艦隊が壊滅。コロニー・シリンダーも破壊され、エウゴも戦力の過半数を喪失する。不利を見て取ったハマーンは戦域を離脱。シロッコも再起を計るべく退こうとするが、Ζガンダムとの決戦に敗れ、その野望とともに潰えるのだった。

CG Work by YUJI KONNO (Jam)

PMX-003 THE-O (ジ・オ) デザインワークス (コンセプトデザイン: カトキハジメ)

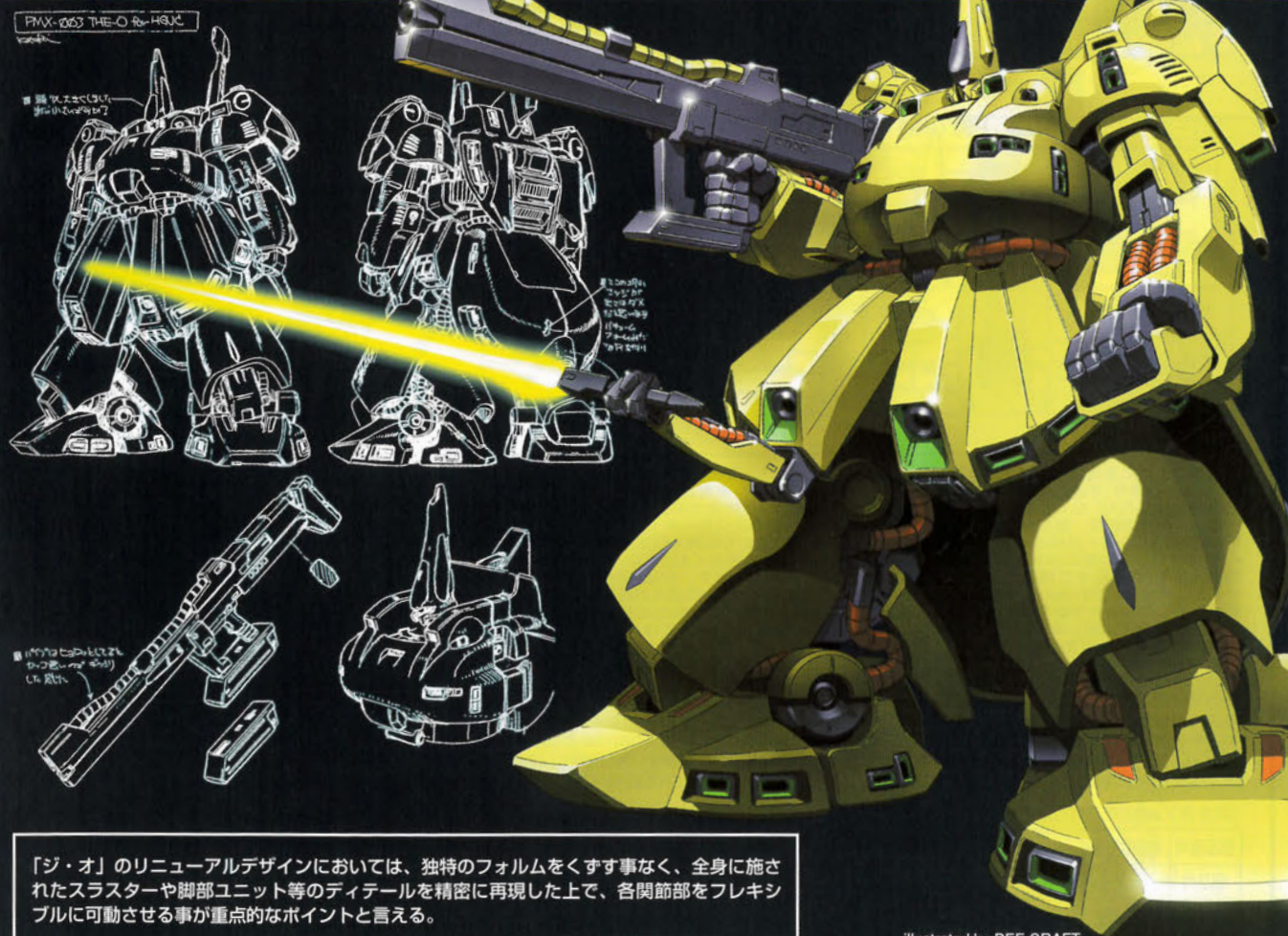

「ジ・オ」のリニューアルデザインにおいては、独特のフォルムをくすす事なく、全身に施されたスラスタや脚部ユニット等のディテールを精密に再現した上で、各関節部をフレキシブルに可動させる事が重点的なポイントと言える。

illustrated by BEE CRAFT

警告 (けいこく)

保護者の方へ必ずお読みください。

●小部品があります。誤飲・窒息の危険がありますので、3才未満のお子様には絶対に与えないでください。

注意 (ちゅうい)

●縁部が鋭い箇所がありますので、注意してください。●先端が尖っている箇所がありますので、注意してください。●部品はきれいに切り取り、切り取ったあとのクズは捨ててください。●袋を頭からかぶったり、顔を覆ったりしないでください。窒息する恐れがあります。

《組み立てる時の注意》

- 組み立てる前に説明書をよく読みましょう。
- 部品は番号を確かめ、ニッパーなどできれいに切り取りましょう。
- 塗装にはより安全な「水性塗料」のご使用をおすすめします。

・接着をするところの線	・シールの番号	・デカールの番号	・反対側に取り付けるパーツ	・両側と同じパーツを取り付ける	・向きに注意して取り付ける	・ビスの締めすぎに注意
・切り取る場所	・部品を数値の個数作ります	・先に組み立てます	・後に組み立てます	・数値に合わせて回転させます	・どちらかを選んで取り付ける	・反対側も同じように動かします

パーツリスト

Aパーツ (スチロール樹脂: PS)

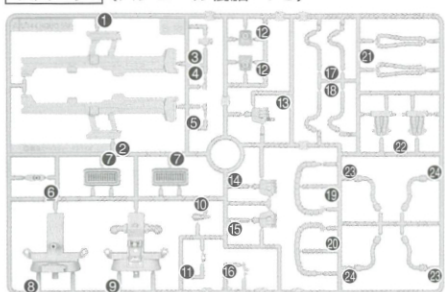

B1パーツ (スチロール樹脂: PS)

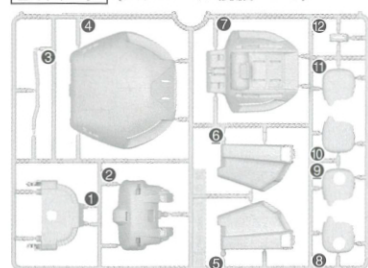

B2パーツ (スチロール樹脂: PS)

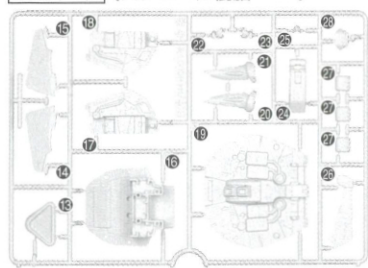

Cパーツ (スチロール樹脂: PS) (2枚)

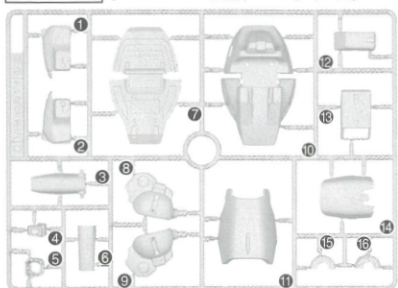

Dパーツ (スチロール樹脂: PS) (2枚)

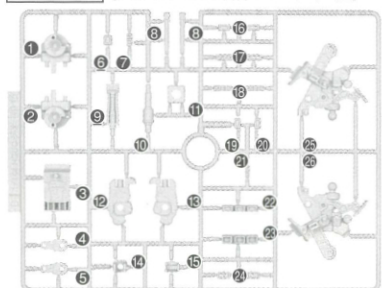

SB4パーツ (スチロール樹脂: PS) (2枚)



〈PC-116〉 (ポリエチレン: PE)

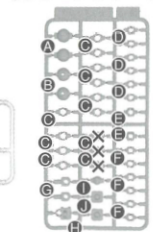

●シール.....1

1 x2

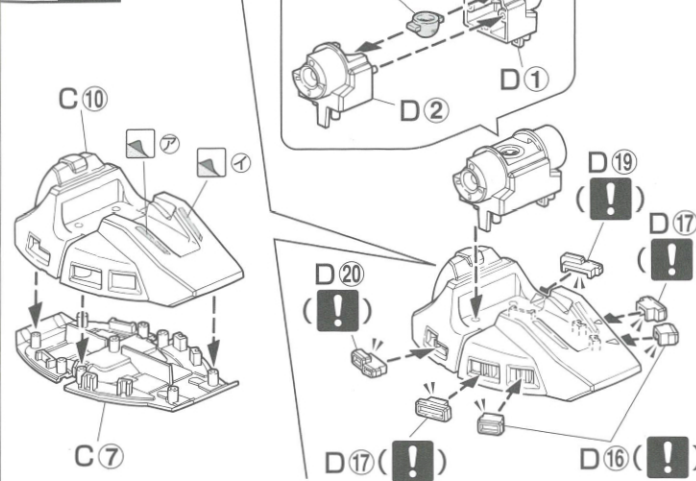

2 x2

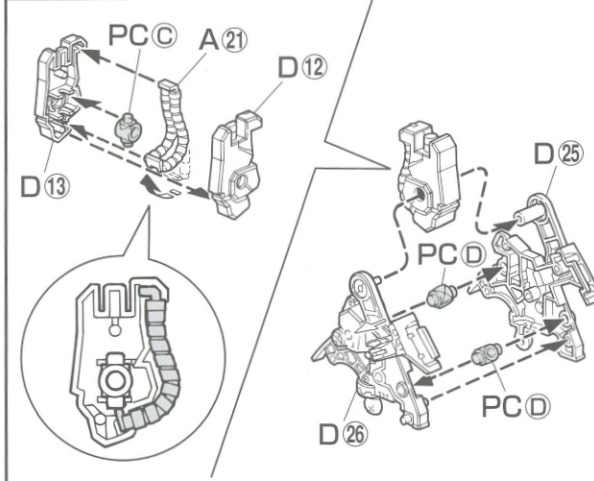

3 x2

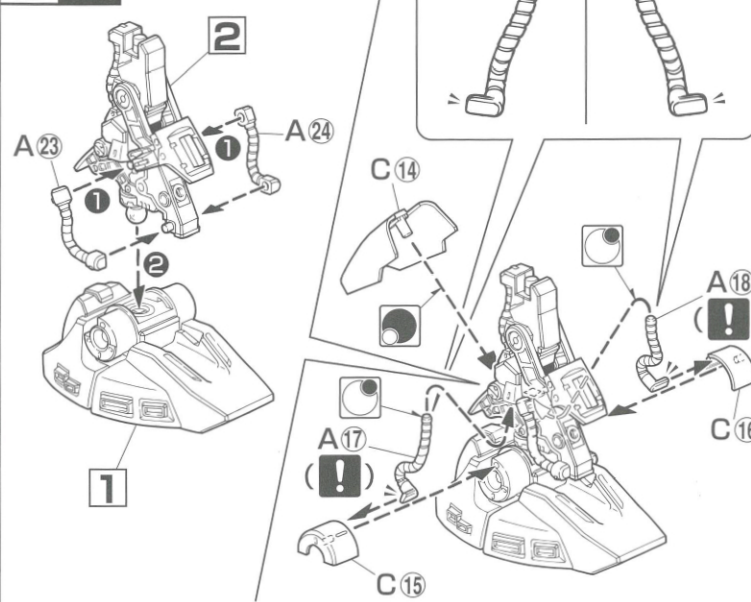

4

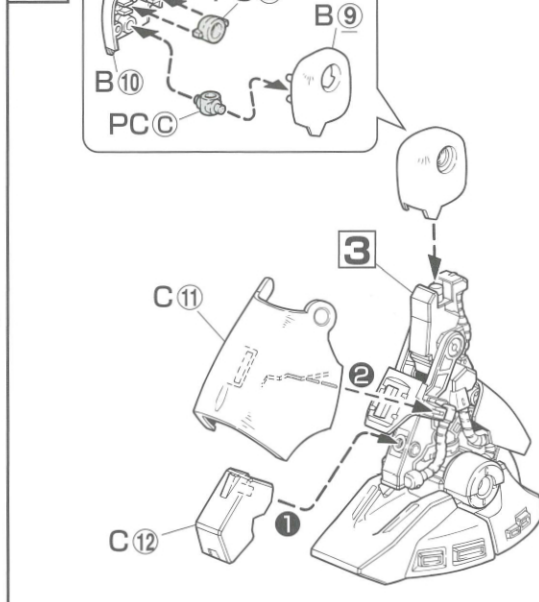

5

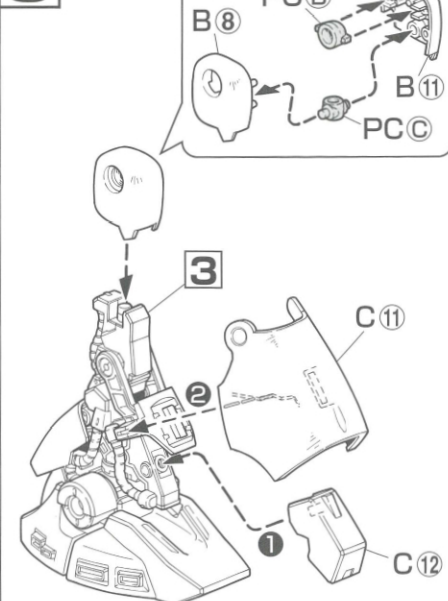

6 x2

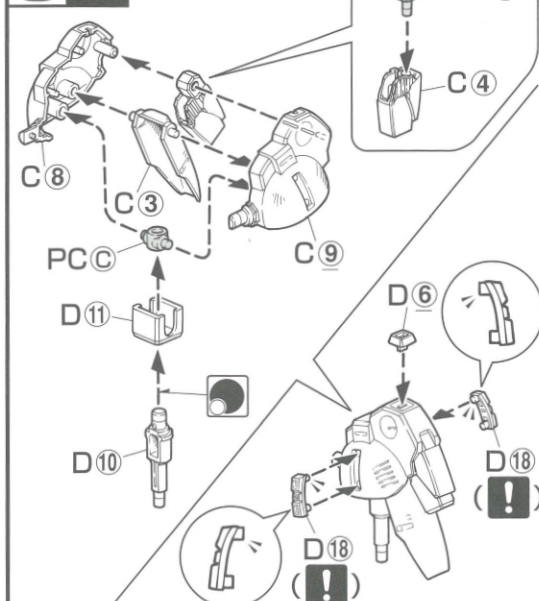

7 x2

